

МІНІСТЕРСТВО ОСВІТИ І НАУКИ УКРАЇНИ

Національний авіаційний університет



ОСВІТНЬО –ПРОФЕСІЙНА ПРОГРАМА

«Туризмознавство»

Другого (магістерського) рівня вищої освіти

Спеціальність 242 Туризм  
Галузь знань 24 Сфера обслуговування

СМЯ НАУ ОПП 15. 01.02- 04 – 2022

Для вступників на навчання, починаючи з 2023 року вступу, освітньо-професійна програма переведена на спеціальність **242 Туризм і рекреація** (рішення Вченої ради від 15.02.2023 р., протокол № 2, введене в дію наказом ректора від 23.02.2023 р. № 069/од; підстава: зміни до переліку галузей знань і спеціальностей, за якими здійснюється підготовка здобувачів вищої освіти, внесені постановою Кабінету Міністрів України від 16.12.2022 р. № 1392).

НАЧАЛЬНИК  
НМВ НАУ

Освітньо-професійна програма  
Затверджена Вченою радою  
Університету  
протокол № 4 від 22.02.2022 р.  
Вводиться в дію наказом ректора  
Ректор  
Максим ЛУЦЬКИЙ  
Наказ № 199/од від 07.04. 2022 р.

КИЇВ

	<p align="center"><b>Система менеджменту якості</b> ОСВІТНЬО-ПРОФЕСІЙНА ПРОГРАМА «ТУРИЗМОЗНАВСТВО» ДРУГОГО (МАГІСТЕРСЬКОГО) РІВНЯ ВИЩОЇ ОСВІТИ СПЕЦІАЛЬНОСТІ 242 «ТУРИЗМ»</p>	Шифр документа	<b>СМЯ НАУ ОПП</b> <b>15.01.02 – 04 - 2022</b>
		стор. 2 з 18	

Стандарт вищої освіти другого (магістерського) рівня, галузі знань 24 Сфера обслуговування, за спеціальністю 242 Туризм

Затверджено та введено в дію наказом Міністерства освіти і науки України від 21.02.2022 р. № 209

### ЛИСТ ПОГОДЖЕННЯ освітньо-професійної програми

ПОГОДЖЕНО

Науково-методичною радою

протокол № 3

від " 21 " 06 2022 р.

Голова НМР НАУ,  
проректор з навчальної роботи

  
\_\_\_\_\_ Анатолій ПОЛУХІН

ПОГОДЖЕНО

Вченою радою факультету

міжнародних відносин

протокол № 5

від " 13 " 06 2022 р.

Голова Вченої ради факультету

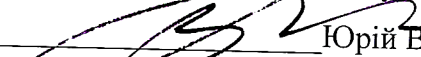
  
\_\_\_\_\_ Юрій БОЛОШИН

ПОГОДЖЕНО

Кафедрою міжнародного туризму та  
країнознавства

протокол засідання № 7

від " 10 " 06 2022 р.

Завідувач кафедри

  
\_\_\_\_\_ Іван ДУДНИК

ПОГОДЖЕНО

Студентською радою факультету

міжнародних відносин

протокол № 8

від " 13 " червня 2022 р.

Голова Студентської ради факультету

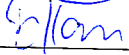
  
\_\_\_\_\_ Богдан ПАТЛАНЕНКО



Система менеджменту якості  
ОСВІТНЬО-ПРОФЕСІЙНА ПРОГРАМА  
«ТУРИЗМОЗНАВСТВО»  
ДРУГОГО (МАГІСТЕРСЬКОГО) РІВНЯ ВИЩОЇ ОСВІТИ  
СПЕЦІАЛЬНОСТІ 242 «ТУРИЗМ»

Шифр  
документа

СМЯ НАУ ОПП  
15.01.02 – 04 - 2022

стор. 3 з 17

## ПЕРЕДМОВА

РОЗРОБЛЕНО РОБОЧОЮ ГРУПОЮ освітньо-професійної програми спеціальності 242 «Туризм», рік вступу – 2022-й та наступні до нової редакції освітньої програми, у складі:

ГАРАНТ ОСВІТНЬОЇ ПРОГРАМИ:

ВИШНЕВСЬКИЙ В.І., Д.ГЕОГР.Н, ПРОФЕСОР, ПРОФЕСОР КАФЕДРИ  
МІЖНАРОДНОГО ТУРИЗМУ ТА КРАЇНОЗНАВСТВА

  
\_\_\_\_\_  
(підпис)

ЧЛЕНИ РОБОЧОЇ ГРУПИ:

МАРХОНОС С.М. К.ГЕОГР.Н., ДОЦЕНТ, ДОЦЕНТ КАФЕДРИ МІЖНАРОДНОГО  
ТУРИЗМУ ТА КРАЇНОЗНАВСТВА

  
\_\_\_\_\_  
(підпис)

БОРИСЮК О.А., К.ГЕОГР.Н., ДОЦЕНТ КАФЕДРИ МІЖНАРОДНОГО ТУРИЗМУ ТА  
КРАЇНОЗНАВСТВА

  
\_\_\_\_\_  
(підпис)

ПЕСТУШКО В.Ю., К.ГЕОГР.Н., ДОЦЕНТ, ДОЦЕНТ КАФЕДРИ МІЖНАРОДНОГО  
ТУРИЗМУ ТА КРАЇНОЗНАВСТВА

  
\_\_\_\_\_  
(підпис)

ЯРИГІНА Г.Г., ЗДОБУВАЧКА ВИЩОЇ ОСВІТИ ДРУГОГО МАГІСТЕРСЬКОГО РІВНЯ  
СПЕЦІАЛЬНОСТІ «ТУРИЗМ»

  
\_\_\_\_\_  
(підпис)

МАРУНЕНКО Г.Г. ДИРЕКТОР ТОВ «ТУРОПЕРАТОР КАЛІПСО УКРАЇНА»

  
\_\_\_\_\_  
(підпис)

Рецензії-відгуки зовнішніх стейкхолдерів (додаються).

Рівень документа – 3б

Плановий термін між ревізіями – 1 рік

**Врахований примірник**

	<p align="center"><b>Система менеджменту якості</b> ОСВІТНЬО-ПРОФЕСІЙНА ПРОГРАМА «ТУРИЗМОЗНАВСТВО» ДРУГОГО (МАГІСТЕРСЬКОГО) РІВНЯ ВИЩОЇ ОСВІТИ СПЕЦІАЛЬНОСТІ 242 «ТУРИЗМ»</p>	Шифр документа	СМЯ НАУ ОПП <b>15.01.02 – 04 - 2022</b>
		стор. 4 з 18	

## 1. Профіль освітньо-професійної програми

<b>Розділ 1. Загальна інформація</b>		
1.1.	Повна назва закладу вищої освіти та структурного підрозділу	Національний авіаційний університет, Факультет міжнародних відносин, кафедра міжнародного туризму та країнознавства
1.2.	Ступінь вищої освіти та назва кваліфікації мовою оригіналу	Освітній ступінь магістр Освітня кваліфікація: магістр з туризму
1.3.	Офіційна назва освітньо-професійної програми	Туризмознавство
1.4.	Тип диплому та обсяг освітньо-професійної програми	Диплом магістра, одиничний, 90 кредитів ЄКТС, термін навчання 1 рік 4 місяці
1.5.	Акредитаційна інституція	Рішення Державної Акредитаційної комісії від 6.11.2018 р., протокол №132, (наказ МОН України від 12.11.2018 р. №1224), сертифікат серія УД №11005833 від 12.11.2018 р.
1.6.	Період акредитації	Первинна акредитація, термін дії до 01.07.2023 р.
1.7.	Цикл/рівень	7 рівень Національної рамки кваліфікацій України (НРК України), другий цикл Європейського простору вищої освіти (FQ-EHEA), 7 рівень Європейської рамки кваліфікацій для навчання впродовж життя (EQF-LLL).
1.8.	Передумови	Наявність освітнього ступеня бакалавра. Умови вступу регулюються Правилами прийому до Національного авіаційного університету
1.9.	Форма навчання	Денна/заочна
1.10	Мова(и) викладання	Українська
1.11	Інтернет-адреса постійного розміщення опису освітньо-професійної програми	<a href="http://nau.edu.ua/ua/menu/navchalni-pidrozdili/institutes/institut-mizhnarodnix-vidnosin.html">http://nau.edu.ua/ua/menu/navchalni-pidrozdili/institutes/institut-mizhnarodnix-vidnosin.html</a>
<b>Розділ 2. Ціль освітньо-професійної програми</b>		
2.1.	Підготовка висококваліфікованих фахівців, конкурентоспроможних на світовому ринку праці, здатних розв'язувати задачі дослідницького, інноваційного та управлінського характеру в сфері туризму і рекреації, здійснювати туристичну діяльність на підприємствах різних форм власності на рівні міжнародного та національного ринків туристичних послуг, а також формування як загальних і фахових компетентностей для ефективного здійснення науково-пошукової, проєктної, організаційно-управлінської діяльності у галузі туризму і рекреації та їх застосування в авіаційних туристичних перевезеннях, так і цінностей фаховості, чесності та відкритості, високої корпоративної культури, соціальної	

	<p align="center"><b>Система менеджменту якості</b> ОСВІТНЬО-ПРОФЕСІЙНА ПРОГРАМА «ТУРИЗМОЗНАВСТВО» ДРУГОГО (МАГІСТЕРСЬКОГО) РІВНЯ ВИЩОЇ ОСВІТИ СПЕЦІАЛЬНОСТІ 242 «ТУРИЗМ»</p>	Шифр документа	СМЯ НАУ ОПП <b>15.01.02 – 04 - 2022</b>
		стор. 5 з 18	

	відповідальності за результати діяльності перед суспільством.	
<b>Розділ 3. Характеристика освітньо-професійної програми</b>		
3.1	Предметна область (Об'єкт діяльності, теоретичний зміст)	<p>Туризм як суспільний феномен і складна динамічна система, що включає об'єкти, явища, умови та процеси географічного, економічного, організаційно-правового, соціокультурного, екологічного, психологічного змісту, пов'язані з безпечним подорожуванням та обслуговуванням туристів;</p> <p>Туризм як сфера професійної діяльності суб'єктів індустрії туризму щодо організації та управління туристичним процесом на різних ієрархічних рівнях, забезпечення умов функціонування і розвитку туристичного ринку.</p> <p>Теоретичний зміст предметної області: основні поняття, категорії, концепції, принципи, які визначають специфіку функціонування суб'єктів індустрії туризму та рекреації на різних ієрархічних рівнях територіального управління і туристичного бізнесу</p>
3.2.	Орієнтація освітньо-професійної програми	Освітньо-професійна програма, має прикладну орієнтацію відповідно до Міжнародної стандартної класифікації освіти (ISCED 2011 / UNESCO)
3.3.	Основний фокус освітньо-професійної програми та спеціалізації	<p>Освітня програма направлена на підготовку фахівців, здатних здійснювати туристичну діяльність на підприємствах різних форм власності на рівні міжнародного та національного ринків туристичних послуг, зокрема в авіаційних туристичних перевезеннях.</p> <p>Ключові слова: туризмологія, туризм як суспільний феномен; профілі туристичної діяльності (економічна, управлінська, громадська, освітня, наукова); інноваційний туристичний продукт, інновації в туризмі; організація та управління суб'єктами індустрії туризму; моніторинг ринку туристичних послуг; геопросторова організація туристичного процесу; міжнародний туризм, міжнародний туристичний бізнес, сталий туризм, якість туристичних послуг; управління проектами в туризмі; управління регіональним розвитком туризму.</p>
3.4.	Особливості освітньо-	Особливість ОП полягає у комплексному

	<p align="center"><b>Система менеджменту якості</b> ОСВІТНЬО-ПРОФЕСІЙНА ПРОГРАМА «ТУРИЗМОЗНАВСТВО» ДРУГОГО (МАГІСТЕРСЬКОГО) РІВНЯ ВИЩОЇ ОСВІТИ СПЕЦІАЛЬНОСТІ 242 «ТУРИЗМ»</p>	Шифр документа	СМЯ НАУ ОПП <b>15.01.02 – 04 - 2022</b>
		стор. 6 з 18	

	професійної програми	<p>підході, який передбачає такі головні складові:</p> <ol style="list-style-type: none"> <li>1). Акцент на науково-теоретичну підготовку фахівців у відповідності до сучасних парадигм туризмознавства;</li> <li>2). Поглиблення практичного спрямування освіти у відповідності до актуальних вимог сьогодення;</li> <li>3). Формування елементів регіонально-цілісного наукового підходу в туризмознавстві;</li> <li>4). Посилення авіаційної складової професійної підготовки.</li> </ol> <p>Важливою особливістю ОП «Туризмознавство» в НАУ є вибір освітніх компонентів, спрямованих на опанування здобувачами системою знань та умінь сучасного транспортного, зокрема, авіаційного обслуговування споживачів туристичних послуг, застосування глобальних дистрибуторських систем та інноваційних технологій в туризмі.</p> <p>У здобувачів вищої освіти є можливість вивчати навчальні модулі в Міжнародному університеті туризму «Шовковий шлях» (Республіка Узбекистан, №30-2021 UA-UZ від 22.11.2021)</p>
<b>Розділ 4. Придатність випускників до працевлаштування та подальшого навчання</b>		
4.1.	Придатність до працевлаштування	<p>В установах, закладах, підприємствах (в тому числі авіа підприємствах) різних форм власності та їх об'єднаннях, в органах публічного управління туризмом різних рівнів, громадських туристичних організаціях та у ЗВО, які здійснюють підготовку фахівців для сфери туризму та рекреації.</p> <p>2481.2 Туризмознавець 2481.2 Екскурсознавець 2213.2 Фахівець з рекреації 2483.2 Фахівець із санаторно-курортної справи</p>
4.2.	Подальше навчання	<p>Право продовжити навчання на третьому освітньо-науковому рівні вищої освіти; на академічну мобільність; набувати додаткові кваліфікації в системі освіти дорослих.</p>
<b>Розділ 5. Викладання та оцінювання</b>		
5.1.	Викладання та навчання (методи, методики, технології, інструменти та обладнання)	<p>Студентоцентрикований підхід у навчанні, самонавчання, проблемне і практико-орієнтоване навчання, застосування різних видів лекцій (лекція-конференція, дуальна</p>

	<p align="center"><b>Система менеджменту якості</b> ОСВІТНЬО-ПРОФЕСІЙНА ПРОГРАМА «ТУРИЗМОЗНАВСТВО» ДРУГОГО (МАГІСТЕРСЬКОГО) РІВНЯ ВИЩОЇ ОСВІТИ СПЕЦІАЛЬНОСТІ 242 «ТУРИЗМ»</p>	<p align="center">Шифр документа</p>	<p align="center"><b>СМЯ НАУ ОПП</b> <b>15.01.02 – 04 - 2022</b></p>
		<p align="center">стор. 7 з 18</p>	

		<p>лекція, лекція-консультація) і семінарських занять, використання професійних ігор, призначених для розвитку творчого мислення, формування практичних навичок та вмінь, вироблення індивідуального стилю спілкування й поведінки під час колективного розв'язання завдань, підготовка до обґрунтування і реалізації проектів, виконання кваліфікаційної роботи.</p> <p>Методи, методики та технології: просторово-часового, соціокультурологічного, екологічного, економіко-математичного, нефінансового аналізу, синтезу, прогнозування, управління проектами, цифрові технології.</p> <p>Інструменти та обладнання: програмне забезпечення, картографічні джерела; спеціалізовані кабінети або лабораторії.</p>
5.2.	Оцінювання	<p>Письмові екзамени, переддипломна практики, підготовка есе і презентацій, розробка проектів, поточний контроль, публічний захист кваліфікаційної роботи; самооцінка та самоконтроль.</p>
<b>Розділ 6. Програмні компетентності</b>		
6.1.	Інтегральна компетентність (ІК)	<p>Здатність розв'язувати складні задачі дослідницького та/або інноваційного характеру у сфері туризму і рекреації при здійсненні професійної діяльності або у процесі навчання, що передбачає проведення досліджень та/або здійснення інновацій та характеризується невизначеністю умов і вимог.</p>
6.2.	Загальні компетентності (ЗК)	<p>ЗК1. Здатність до організації, планування, прогнозування результатів діяльності.</p> <p>ЗК2. Здатність вести професійну діяльність у міжнародному та вітчизняному середовищі.</p> <p>ЗК3. Здатність спілкуватися іноземною мовою.</p> <p>ЗК4. Здатність розробляти проекти та управляти ними.</p> <p>ЗК5. Здатність оцінювати та забезпечувати якість виконуваних робіт.</p> <p>ЗК 6. Здатність до абстрактного мислення, аналізу та синтезу.</p> <p>ЗК 7. Здатність виявляти, ставити та вирішувати проблеми.</p> <p>ЗК 8. Здатність діяти на засадах розуміння цивілізаційних гуманітарних цінностей та глобалізаційних процесів, пріоритетів національного розвитку</p>

	<p align="center"><b>Система менеджменту якості</b> ОСВІТНЬО-ПРОФЕСІЙНА ПРОГРАМА «ТУРИЗМОЗНАВСТВО» ДРУГОГО (МАГІСТЕРСЬКОГО) РІВНЯ ВИЩОЇ ОСВІТИ СПЕЦІАЛЬНОСТІ 242 «ТУРИЗМ»</p>	Шифр документа	СМЯ НАУ ОПП <b>15.01.02 – 04 - 2022</b>
		стор. 8 з 18	

		<p>ЗК 9. Здатність до спілкування з експертами інших сфер діяльності по актуальних проблемах розвитку туризму і рекреації</p> <p>ЗК 10. Здатність до креативності, бажання досягти успіху і самореалізовуватися</p> <p>ЗК 11. Здатність до time-менеджменту</p>
6.3.	<p>Спеціальні (фахові) компетентності (СК)</p>	<p>СК1. Здатність застосовувати у професійній діяльності категорійно-термінологічний апарат, концепції, методи та інструментарій системи наук, що формують науковий базис туризму та рекреації.</p> <p>СК2. Здатність планувати і виконувати наукові та/або прикладні дослідження у сфері туризму та рекреації.</p> <p>СК3. Здатність до управління туристичним процесом у публічному секторі, в туристичній дестинації, туристичному підприємстві на різних ієрархічних рівнях.</p> <p>СК4. Здатність організувати діяльність та співпрацю суб'єктів регіонального, національного та міжнародного туристичних ринків на засадах сталого розвитку з урахуванням світового досвіду.</p> <p>СК5. Здатність оперувати інструментами збору, обробки інформації, аналізувати та управляти туристичною інформацією.</p> <p>СК6. Здатність до аналізу, прогнозування, планування бізнес-процесів та геопросторового планування у сфері туризму та рекреації.</p> <p>СК7. Здатність розробляти та впроваджувати інновації в діяльності суб'єктів туристичного ринку.</p> <p>СК 8. Розуміння завдань національної та регіональної туристичної політики та механізмів регулювання туристичної діяльності</p> <p>СК 9. Здатність до організації та управління туристичним процесом на локальному та регіональному рівнях, в туристичній дестинації, на туристичному підприємстві, авіаційній транспортній системі.</p> <p>СК 10. Здатність управляти ризиками в туризмі, зокрема при здійсненні авіаперевезень</p> <p>СК 11. Здатність до управління інформацією</p> <p>СК 12. Здатність до підприємницької діяльності на національному та міжнародному туристичному ринку</p> <p>СК 13. Здатність до визначення стратегічних завдань у розвитку туристичного бізнесу</p>



	<p align="center"><b>Система менеджменту якості</b> ОСВІТНЬО-ПРОФЕСІЙНА ПРОГРАМА «ТУРИЗМОЗНАВСТВО» ДРУГОГО (МАГІСТЕРСЬКОГО) РІВНЯ ВИЩОЇ ОСВІТИ СПЕЦІАЛЬНОСТІ 242 «ТУРИЗМ»</p>	Шифр документа	СМЯ НАУ ОПП 15.01.02 – 04 - 2022
		стор. 9 з 18	

		СК 14. Здатність до соціальної та академічної мобільності в сфері туристичної діяльності
<b>Розділ 7. Результати навчання</b>		
7.1.	Результати навчання:	<p>РН1. Спеціалізовані концептуальні знання, що включають сучасні наукові здобутки, критичне осмислення проблем у сфері туризму та рекреації і на межі галузей знань.</p> <p>РН2. Спеціалізовані уміння/навички розв'язання проблем, необхідні для проведення досліджень та/або провадження інноваційної діяльності з метою розвитку нових знань та процедур у сфері туризму і рекреації.</p> <p>РН3. Застосовувати сучасні цифрові технології, методи та інструменти дослідницької та інноваційної діяльності для розв'язання складних задач у сфері туризму та рекреації.</p> <p>РН4. Проводити аналіз геопросторової організації туристичного процесу, проектувати його стратегічний розвиток на засадах сталості.</p> <p>РН5. Здійснювати комплексний аналіз і оцінювання функціонування туристичного ринку різних ієрархічних рівнів, прогнозувати тенденції його розвитку.</p> <p>РН6. Аналізувати та оцінювати діяльність суб'єктів туристичного ринку, планувати результати їх стратегічного розвитку.</p> <p>РН7. Організовувати співпрацю зі стейкхолдерами, формувати механізми взаємодії суб'єктів туристичного ринку з урахуванням аспектів соціальної та етичної відповідальності.</p> <p>РН8. Управляти процесами в суб'єктах індустрії туризму та рекреації на різних ієрархічних рівнях, які є складними, непередбачуваними і потребують нових стратегічних підходів.</p> <p>РН9. Розробляти та реалізовувати проекти у сфері туризму та рекреації на засадах економічної, соціальної і екологічної ефективності.</p> <p>РН10. Приймати ефективні рішення у сфері туризму та рекреації щодо розв'язання широкого кола проблем, зокрема безпеки і якості туристичного обслуговування.</p> <p>РН11. Вільно спілкуватися державною та іноземною мовами усно і письмово для обговорення професійних проблем, презентації</p>

	<p align="center"><b>Система менеджменту якості</b> ОСВІТНЬО-ПРОФЕСІЙНА ПРОГРАМА «ТУРИЗМОЗНАВСТВО» ДРУГОГО (МАГІСТЕРСЬКОГО) РІВНЯ ВИЩОЇ ОСВІТИ СПЕЦІАЛЬНОСТІ 242 «ТУРИЗМ»</p>	Шифр документа	СМЯ НАУ ОПП <b>15.01.02 – 04 - 2022</b>
		стор. 10 з 18	

		<p>результатів досліджень та проєктів у сфері туризму і рекреації.</p> <p>РН12. Аналізувати, формулювати і реалізовувати національну та регіональну туристичну політику, вдосконалювати механізми управління туристичними DESTИНАЦІЯМИ на національному, регіональному та локальному рівнях.</p> <p>РН13. Уміння застосовувати моделі авіаційних транспортних систем та процесів в проєктуванні та прогнозуванні туристичного процесу.</p> <p>РН14. Уміння застосовувати глобальні дистрибуторські системи в туризмі</p> <p>РН15. Уміння узагальнювати і застосовувати досвід міжнародного туристичного бізнесу</p> <p>РН16. Демонструвати соціальну відповідальність за результати прийняття стратегічних рішень</p> <p>РН17. Приймати рішення у складних і непередбачуваних умовах, що потребує застосування нових підходів та методів прогнозування, зокрема в контексті безпеки авіаційних туристичних перевезень.</p> <p>РН18. Нести відповідальність за розвиток професійного знання і практик, оцінювання стратегічного розвитку команди, формування ефективної кадрової політики</p> <p>РН19. Демонструвати здатність само розвиватися та самовдосконалюватися упродовж життя</p>
<b>Розділ 8. Ресурсне забезпечення реалізації програми</b>		
8.1.	Кадрове забезпечення	Доктори і кандидати наук, доктори філософії в галузі туризму, іноземні фахівці закордонних вищих закладів освіти-партнерів кафедри, роботодавці-практики туристичного бізнесу
8.2.	Матеріально-технічне забезпечення	Наявність лабораторії інформаційних технологій; двох фахових кабінетів, навчальних аудиторій, обладнаних сучасними засобами навчання; наявність бібліотечного фонду з фаховими, у т.ч. міжнародними, періодичними виданнями та Інтернет-ресурсами.
8.3	Інформаційне та навчально-методичне забезпечення	Забезпечення доступу здобувачів вищої освіти до Інтернет-ресурсів, наявність пакетів спеціалізованих прикладних ліцензованих програм, наявність науково-методичних комплексів дисциплін в електронній версії.

	<p align="center"><b>Система менеджменту якості</b> ОСВІТНЬО-ПРОФЕСІЙНА ПРОГРАМА «ТУРИЗМОЗНАВСТВО» ДРУГОГО (МАГІСТЕРСЬКОГО) РІВНЯ ВИЩОЇ ОСВІТИ СПЕЦІАЛЬНОСТІ 242 «ТУРИЗМ»</p>	Шифр документа	<b>СМЯ НАУ ОПП</b> <b>15.01.02 – 04 - 2022</b>
		стор. 11 з 18	

<b>Розділ 9. Академічна мобільність</b>		
9.1.	Національна кредитна мобільність	Забезпечення мобільності на основі двосторонніх договорів між НАУ й іншими вітчизняними університетами-партнерами; забезпечення мобільності за індивідуальною ініціативою здобувачів вищої освіти.
9.2.	Міжнародна кредитна мобільність	Забезпечення мобільності у рамках програми співробітництва з зарубіжними університетами-партнерами; забезпечення мобільності за індивідуальною ініціативою здобувачів вищої освіти.
9.3.	Навчання іноземних здобувачів вищої освіти	Створення належних умов для забезпечення вимог навчального процесу з іноземними здобувачами вищої освіти

## 2. Перелік компонентів освітньо-професійної програми та їх логічна послідовність

### 2.1. Перелік компонентів

Код н/д	Компоненти освітньо-професійної програми (навчальні дисципліни, курсові проекти (роботи), практики, кваліфікаційна робота)	Кількість кредитів	Форма підсумкового контролю	Семестр
1	2	3	4	5
<b>Обов'язкові компоненти</b>				
ОК1	Ділова іноземна мова	3,5	Екзамен	1
ОК2	Філософські проблеми наукового пізнання	3,5	Екзамен	2
ОК3	Методологія прикладних досліджень у сфері туризму	2,5	Екзамен	1
ОК4	Управління проектами в туризмі	3,5	Диференційований залік	1
ОК5	Транспортні системи в туризмі	3,5	Екзамен	1
ОК6	Міжнародний туристичний бізнес	3,5	Диференційований залік	1
ОК7	Менеджмент якості авіаційних послуг в туризмі	4,0	Екзамен	2
ОК8	Теоретичні проблеми туризмознавства	4,0	Екзамен	2
ОК9	Геоглобалістика	4,0	Диференційований залік	2

	<b>Система менеджменту якості</b> ОСВІТНЬО-ПРОФЕСІЙНА ПРОГРАМА «ТУРИЗМОЗНАВСТВО» ДРУГОГО (МАГІСТЕРСЬКОГО) РІВНЯ ВИЩОЇ ОСВІТИ СПЕЦІАЛЬНОСТІ 242 «ТУРИЗМ»	Шифр документа	<b>СМЯ НАУ ОПП</b> <b>15.01.02 – 04 - 2022</b>
		стор. 12 з 18	

OK10	Науково-дослідна практика у сфері туризмознавства	4,5	Диференційований залік	2
OK 11	Курсовий проект з дисципліни Методологія прикладних досліджень у сфері туризму	1,5	Захист	1
OK12	Курсова робота з дисципліни Теоретичні проблеми туризмознавства	1,0	Захист	2
OK13	Переддипломна практика	6,0	Диференційований залік	3
OK14	Кваліфікаційна робота	21	Публічний захист	3
<b>Загальний обсяг обов'язкових компонент</b>		<b>66 кредитів ЄКТС</b>		
<b>Вибіркові компоненти*</b>				
ВК 1	Дисципліна 1	4.0	Диференційований залік	1
ВК 2	Дисципліна 2	4.0	Диференційований залік	1
ВК 3	Дисципліна 3	4.0	Диференційований залік	1
ВК 4	Дисципліна 4	4.0	Диференційований залік	2
ВК 5	Дисципліна 5	4.0	Диференційований залік	2
ВК6	Дисципліна 6	4.0	Диференційований залік	2
<b>Загальний обсяг вибіркового компонентів</b>		<b>24 кредити ЄКТС</b>		
<b>Загальний обсяг освітньо-професійної програми</b>		<b>90 кредитів ЄКТС</b>		

\*Реалізація права здобувачів вищої освіти на вільний вибір навчальних дисциплін та створення індивідуальної освітньої траєкторії регламентується Законом України «Про вищу освіту» та внутрішніми нормативними актами НАУ. Вибіркові компоненти обираються здобувачами вищої освіти із каталогів рекомендованих та альтернативних вибіркового дисциплін.





## 2.2. Структурно-логічна схема ОПП

1 семестр

2 семестр

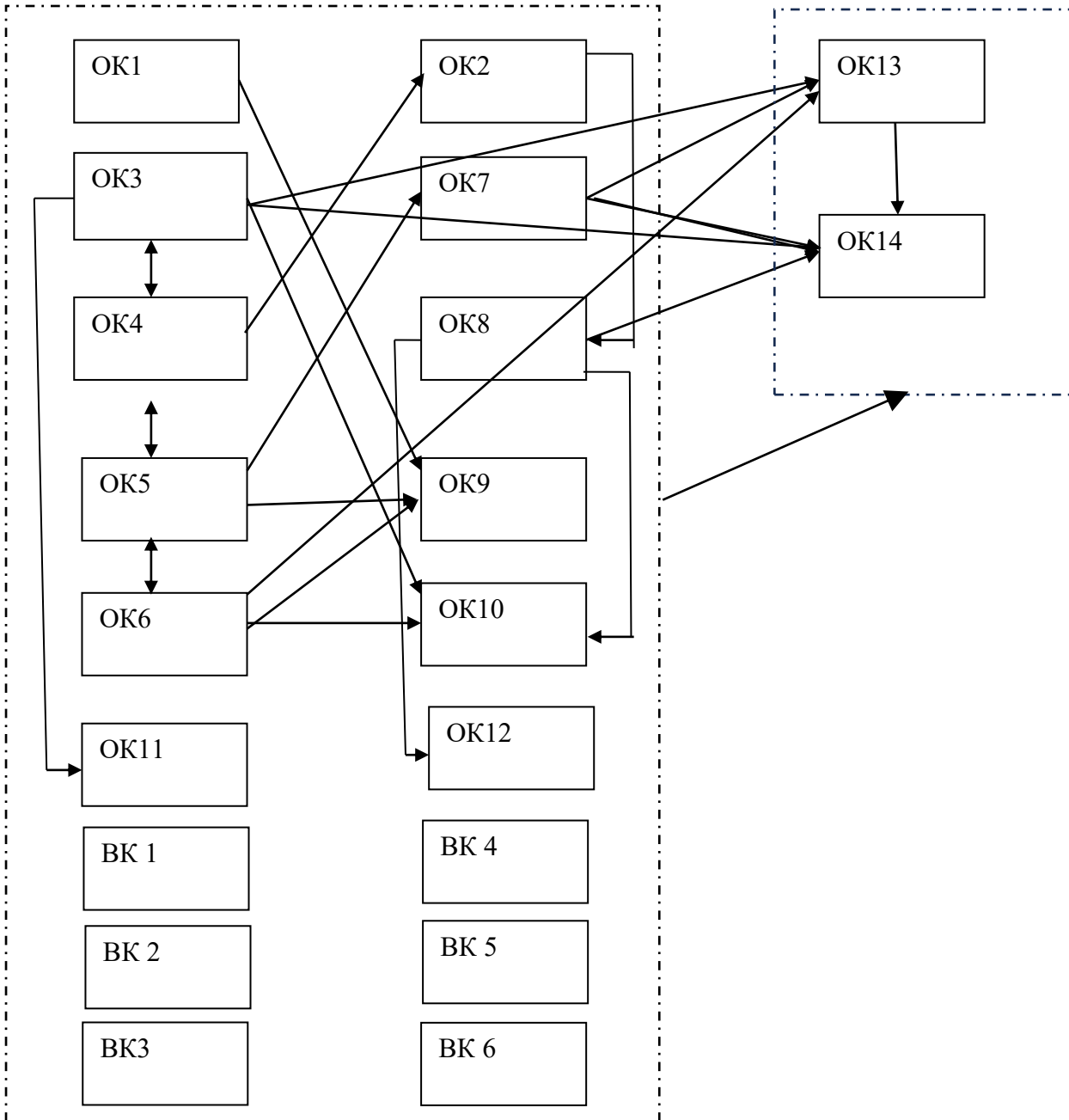
3 семестр



	<p align="center"><b>Система менеджменту якості</b> ОСВІТНЬО-ПРОФЕСІЙНА ПРОГРАМА «ТУРИЗМОЗНАВСТВО» ДРУГОГО (МАГІСТЕРСЬКОГО) РІВНЯ ВИЩОЇ ОСВІТИ СПЕЦІАЛЬНОСТІ 242 «ТУРИЗМ»</p>	Шифр документа	<b>СМЯ НАУ ОПП</b> <b>15.01.02 – 04 - 2022</b>
		стор. 14 з 18	

### 3. Форма атестації здобувачів вищої освіти

Форма атестації здобувачів вищої освіти	Атестація випускників освітньо-професійної програми проводиться у формі публічного захисту кваліфікаційної роботи та завершується видачою документу встановленого зразка про присудження йому ступеня магістра із присвоєнням освітньої кваліфікації: магістр з туризму
Вимоги до кваліфікаційної роботи	Кваліфікаційна робота має передбачати розв'язання складної задачі або проблеми дослідницького та/або інноваційного характеру у сфері туризму і рекреації. Кваліфікаційна робота не повинна містити академічного плагіату, фабрикації, фальсифікації. Кваліфікаційна робота має бути оприлюднена на офіційному сайті закладу вищої освіти або його підрозділу, або у репозитарії закладу вищої освіти.
Вимоги до публічного захисту	Представлення завершеної кваліфікаційної роботи, результати перевірки на унікальність; відгук наукового керівника і зовнішнього рецензента.



#### 4. Матриця відповідності програмних компетентностей компонентам освітньо-професійної програми

Компоненти Компетентності	ОК1	ОК2	ОК3	ОК4	ОК5	ОК6	ОК7	ОК8	ОК9	ОК10	ОК11	ОК12	ОК13	ОК14	ВК1	ВК2	.....	ВК6
<b>ІК</b>	+	+	+	+	+	+	+	+	+	+	+	+	+	+				
<b>ЗК1</b>			+	+	+	+	+	+	+		+	+		+				
<b>ЗК2</b>	+			+		+	+		+	+				+				
<b>ЗК3</b>	+									+				+				
<b>ЗК4</b>				+		+						+		+				
<b>ЗК5</b>						+	+			+			+	+				
<b>ЗК6</b>		+	+	+		+								+				
<b>ЗК7</b>												+		+				
<b>ЗК8</b>		+	+					+	+		+	+		+				
<b>ЗК9</b>										+			+	+				
<b>ЗК10</b>				+									+	+				
<b>ЗК11</b>				+		+							+	+				
<b>СК1</b>			+					+		+	+			+				
<b>СК2</b>				+	+	+								+				
<b>СК3</b>				+		+			+					+				
<b>СК4</b>				+	+	+	+							+				
<b>СК5</b>			+	+	+	+	+	+	+	+	+	+	+	+				
<b>СК7</b>				+	+	+	+					+	+	+				
<b>СК8</b>					+	+	+	+	+					+				
<b>СК9</b>				+	+		+						+	+				
<b>СК10</b>				+	+	+	+							+				
<b>СК11</b>				+	+	+	+	+	+	+	+	+	+	+				
<b>СК12</b>				+		+								+				
<b>СК13</b>				+		+							+	+				
<b>СК14</b>	+	+	+	+	+	+	+	+	+	+	+	+	+	+				

	<p align="center"><b>Система менеджменту якості</b>  <b>ОСВІТНЬО-ПРОФЕСІЙНА ПРОГРАМА</b>  <b>«ТУРИЗМОЗНАВСТВО»</b>  <b>ДРУГОГО (МАГІСТЕРСЬКОГО) РІВНЯ ВИЩОЇ ОСВІТИ</b>  <b>СПЕЦІАЛЬНОСТІ 242 «ТУРИЗМ»</b></p>	Шифр документа	<b>СМЯ НАУ ОПП</b> <b>15.01.02 – 04 - 2022</b>
		стор. 16 з 18	

## 5. Матриця забезпечення програмних результатів навчання (ПРН) відповідними компонентами освітньо-професійної програми

Компоненти Результати навчання	ОК1	ОК2	ОК3	ОК4	ОК5	ОК6	ОК7	ОК8	ОК9	ОК10	ОК11	ОК12	ОК13	ОК14	ВК1	ВК2	....	ВК6
	<b>РН1</b>		+	+					+		+	+	+		+			
<b>РН2</b>				+	+	+	+	+	+			+	+	+				
<b>РН3</b>				+	+	+							+	+				
<b>РН4</b>				+	+	+	+		+			+		+				
<b>РН5</b>						+							+	+				
<b>РН6</b>		+	+		+							+	+	+				
<b>РН7</b>	+							+					+	+				
<b>РН8</b>				+	+	+	+						+	+				
<b>РН9</b>				+			+						+	+				
<b>РН10</b>				+			+						+	+				
<b>РН11</b>	+			+						+			+	+				
<b>РН12</b>			+				+		+				+	+				
<b>РН13</b>				+	+	+	+							+				
<b>РН14</b>				+		+	+						+	+				
<b>РН15</b>			+	+	+	+	+			+	+	+	+	+				
<b>РН16</b>												+	+	+				
<b>РН17</b>					+		+					+	+	+				
<b>РН18</b>				+		+							+	+				
<b>РН19</b>												+	+	+				



	Система менеджменту якості ОСВІТНЬО-ПРОФЕСІЙНА ПРОГРАМА «ТУРИЗМОЗНАВСТВО» ДРУГОГО (МАГІСТЕРСЬКОГО) РІВНЯ ВИЩОЇ ОСВІТИ СПЕЦІАЛЬНОСТІ 242 «ТУРИЗМ»	Шифр документа СМЯ НАУ ОПП 15.01.02 – 04 - 2022
	стор. 17 з 17	

(Ф 03.02 – 04)

## АРКУШ РЕЄСТРАЦІЇ РЕВІЗІЇ

№ пор.	Прізвище ім'я по-батькові	Дата ревізії	Підпис	Висновок щодо адекватності
1.	Беркова О.П.	02.02.2023	<i>[Signature]</i>	Актуальна (на підставі протоколу № 1 від 02.02.23)
2.	Беркова О.П.	29.08.2023	<i>[Signature]</i>	Актуальна, (на підставі протоколу № 2 від 29.08.23)

(Ф 03.02 – 03)

## АРКУШ ОБЛІКУ ЗМІН

№ зміни	№ листа (сторінки)				Підпис особи, яка внесла зміну	Дата внесення зміни	Дата введення зміни
	Зміненого	Заміненого	Нового	Анульованого			

(Ф 03.02 – 32)

## УЗГОДЖЕННЯ ЗМІН

	Підпис	Ініціали, прізвище	Посада	Дата
Розробник				
Узгоджено				
Узгоджено				
Узгоджено				
Узгоджено				



**РЕЦЕНЗІЯ-ВІДГУК**  
**на освітньо-професійну програму**  
**«Туризмознавство (за видами)»**  
**галузі знань 24 «Сфера обслуговування»**  
**спеціальності 242 «Туризм і рекреація»**  
**другого (магістерського) рівня вищої освіти**

\*

Освітньо-професійна програма «Туризмознавство» спеціальності 242 «Туризм» другого (магістерського) рівня вищої освіти (ОПП), що представлена кафедрою міжнародного туризму та країнознавства Факультету міжнародних відносин Національного авіаційного університету, створена у відповідності до вимог Стандарту вищої освіти за спеціальністю 242 «Туризм» для другого (магістерського) рівня вищої освіти ( Наказ Міністерства освіти і науки України від 21.02.2022 р. № 209) та з урахуванням реалій сучасного ринку праці.

Розробники даної освітньо-професійної програми ставлять за мету підготовку фахівців ОС «Магістр», які б володіли фундаментальними теоретичними та прикладними знаннями в сфері туризмознавства, володіли професійними та загальними компетенціями, які витікають з вимог Стандарту. Цілком очевидно, що досягнення такої мети стане запорукою ефективного здійснення фахівцями науково-пошукової, проектної, організаційно-управлінської діяльності у галузі туризму і рекреації, зокрема їх застосування в авіаційних туристичних перевезеннях.

Зміст та структура освітньо-професійної програми «Туризмознавство» безумовно буде сприяти досягненню здобувачами вищої освіти передбачених програмних результатів навчання та набуття програмних компетентностей.

Варто відзначити комплексний підхід розробників до створення ОПП, який ґрунтується на поєднанні фундаментальної науково-теоретичної підготовки; поглибленому практичному спрямуванні освіти у відповідності до вимог туристичного ринку; формуванні регіонально-цілісного наукового підходу в туризмознавстві; посиленні авіаційної складової професійної підготовки фахівців для туристичної сфери. Саме такий підхід, з нашого погляду, є однією з найважливіших передумов формування високоосвіченого та універсального фахівця в сфері туризму, який буде володіти широким загальнонауковим та конкретно-професійним світоглядом.

Необхідно відмітити також конкретну спрямованість ОПП на підготовку фахівців, здатних розв'язувати складні завдання та вирішувати проблемні ситуації в процесі професійної діяльності у сфері міжнародного туризму та країнознавства, спроможних здійснювати підприємницьку діяльність в сфері туристичного бізнесу і займати відповідні посади.

В якості побажання варто зазначити про доцільність передбачити в даній ОПП посилення фундаментальної географічної підготовки, зокрема в плані

оцінки та раціонального використання туристичного рекреаційно-ресурсного потенціалу, як основи формування туристично-географічних систем та розвитку відповідних видів туристичної діяльності.

Загалом є достатні підстави для висновку про те, що освітньо-професійна програма «Туризмознавство» спеціальності 242 «Туризм» другого (магістерського) рівня вищої освіти, представлена кафедрою міжнародного туризму Факультету міжнародних відносин Національного авіаційного університету, цілком відповідає сучасному змісту туризмознавчих парадигм, вимогам Стандарту вищої освіти за спеціальністю 242 «Туризм» для другого (магістерського) рівня вищої освіти, її виконання забезпечують висококваліфіковані науково-педагогічні працівники, що дозволяє рекомендувати використання цієї програми для підготовки здобувачів вищої освіти на другому (магістерському) рівні вищої освіти за спеціальністю 242 «Туризм» галузі знань 24 «Сфера обслуговування».

Завідувач кафедри економічної  
географії та екологічного менеджменту  
Чернівецького національного університету  
імені Юрія Федьковича  
д.геогр.н, професор  
Заслужений працівник освіти України



**Валерій Руденко**

31 серпня 2023 р.

Підпис проф. Руденка В.П. засвідчую



**РЕЦЕНЗІЯ-ВІДГУК**  
**на освітньо-професійну програму**  
**«Туризмознавство»**  
**галузі знань 24 «Сфера обслуговування»**  
**спеціальності 242 «Туризм»**  
**другого (магістерського) рівня вищої освіти**

Рецензована освітньо-професійна програма має на меті формування у здобувача необхідних компетентностей для успішного здійснення ним підприємницької діяльності в сфері міжнародного туристичного бізнесу, а також належного виконання функцій фахівця з туристичного обслуговування організаційно-управлінського рівня. Програма забезпечує якісну вищу освіту кожного здобувача задля забезпечення їхньої конкурентоспроможності на глобальному ринку туристичних послуг, що дозволить їм зробити позитивний внесок у розвиток українського суспільства.

Зазначимо, що рецензована програма надає здобувачам вищої освіти можливість опанувати специфіку організації та управління міжнародним туристичним бізнесом в Україні на основі принципів міжнародного права, інноваційно-інвестиційних технологій та відповідного туропереїтингу.

На підставі аналізу змісту освітньо-професійної програми «Туризмознавство» можна стверджувати, що освітні компоненти дозволяють повною мірою набути загальних, а також фахових компетентностей, досягнути програмних результатів навчання. Так, програма передбачає, що фахівці по закінченні навчання мають вміти розв'язувати складні задачі і проблеми у сфері туризму і рекреації при здійсненні професійної діяльності.

Дана освітньо-професійна програма відзначається логічною послідовністю викладання дисциплін, план та графік навчального процесу, перелік та обсяг обов'язкових і вибіркового компонентів відповідають структурно-логічній схемі підготовки здобувачів вищої освіти за спеціальністю «Туризм».

Таким чином, рецензована освітньо-професійна програма «Туризмознавство» відповідає сучасним вимогам щодо підготовки фахівців спеціальності «Туризм», містить усі необхідні складові, які забезпечать організацію ефективного навчального процесу.

Директор Українського державного центру  
національно-патріотичного виховання,  
краєзнавства та екскурсій учнівської молоді



Андрій ЛІСОТА



# **ТОВ «Туроператор Каліпсо Україна»**

Юридична, фактична адреси: м. Київ - 04071, вул. Межигірська, 39/20  
тел: +38 044-495-57-93, +38 095-238-08-08 [www.kalipsoua.com](http://www.kalipsoua.com) e-mail: [office@kalipsoua.com](mailto:office@kalipsoua.com)

## **Рецензія**

### **на освітньо-професійну програму**

#### **«Туризмознавство»**

#### **спеціальності 242 «Туризм»**

#### **галузі знань 24 «Сфера обслуговування» підготовки здобувачів**

#### **другого (магістерського) рівня вищої освіти**

Освітньо-професійна програма «Туризмознавство» розроблена у зв'язку зі змінами стандартів освіти співробітниками кафедри міжнародного туризму та країнознавства факультету міжнародних відносин Національного авіаційного університету після консультацій з потенційними роботодавцями фахівців у даній сфері.

Особливістю рецензованої програми є те, що вона передбачає вибір освітніх компонентів, спрямованих на опанування здобувачами системою знань та умінь сучасного транспортного, зокрема, авіаційного обслуговування споживачів туристичних послуг, застосування глобальних дистриб'юторських систем та інноваційних технологій в туризмі.

Важливим також є те, що у здобувачів вищої освіти є можливість взяти навчальні модулі в університеті Альпен-Адрія (м. Клагенфурт, Австрія) і у Вищій школі туризму та екології (м. Суха Бескідська, Польща) згідно з угодами про співробітництво між НАУ і зазначеними ЗВО.

В даній освітньо-професійній програмі визначені як загальні, так і спеціальні (фахові) компетентності. Різноманітні фахові компетентності, як-от здатність розробляти та впроваджувати інновації в діяльності суб'єктів туристичного ринку, здатність до організації та управління туристичним процесом на локальному та регіональному рівнях, в туристичній дестинації, на туристичному підприємстві, здатність до підприємницької діяльності на національному та міжнародному туристичному ринку, здатність управляти

ризиками в туризмі тощо носять практичний характер і можуть бути використані у професійній діяльності майбутніх фахівців.

Рецензована програма передбачає, що фахівці по закінченні навчання мають вміти застосовувати сучасні цифрові технології, методи та інструменти дослідницької та інноваційної діяльності для розв'язання складних задач у сфері туризму та рекреації, здійснювати комплексний аналіз і оцінювання функціонування туристичного ринку різних ієрархічних рівнів, прогнозувати тенденції його розвитку, приймати ефективні рішення у сфері туризму та рекреації щодо розв'язання широкого кола проблем, зокрема безпеки і якості туристичного обслуговування, застосовувати мультимодальні транспортні систем в туризмі тощо.

Навчальний план підготовки здобувачів освітнього ступеня «Магістр» освітньо-професійної програми «Туризмознавство» повністю відповідає завданням рецензованої освітньо-професійної програми та дозволяє повною мірою досягти програмних результатів навчання.

Послідовність вивчення дисциплін, план-графік навчального процесу, перелік та обсяг обов'язкових та вибіркових освітніх компонентів відповідають структурно-логічній схемі підготовки здобувачів вищої освіти за спеціальністю «Туризм».

Комерційний директор туристичної фірми  
«ТОВ Туроператор Каліпсо України»



Маруненко Г.Г.